

改訂 REFORM			
改次	年月日	改数	改訂箇所
△			
△			

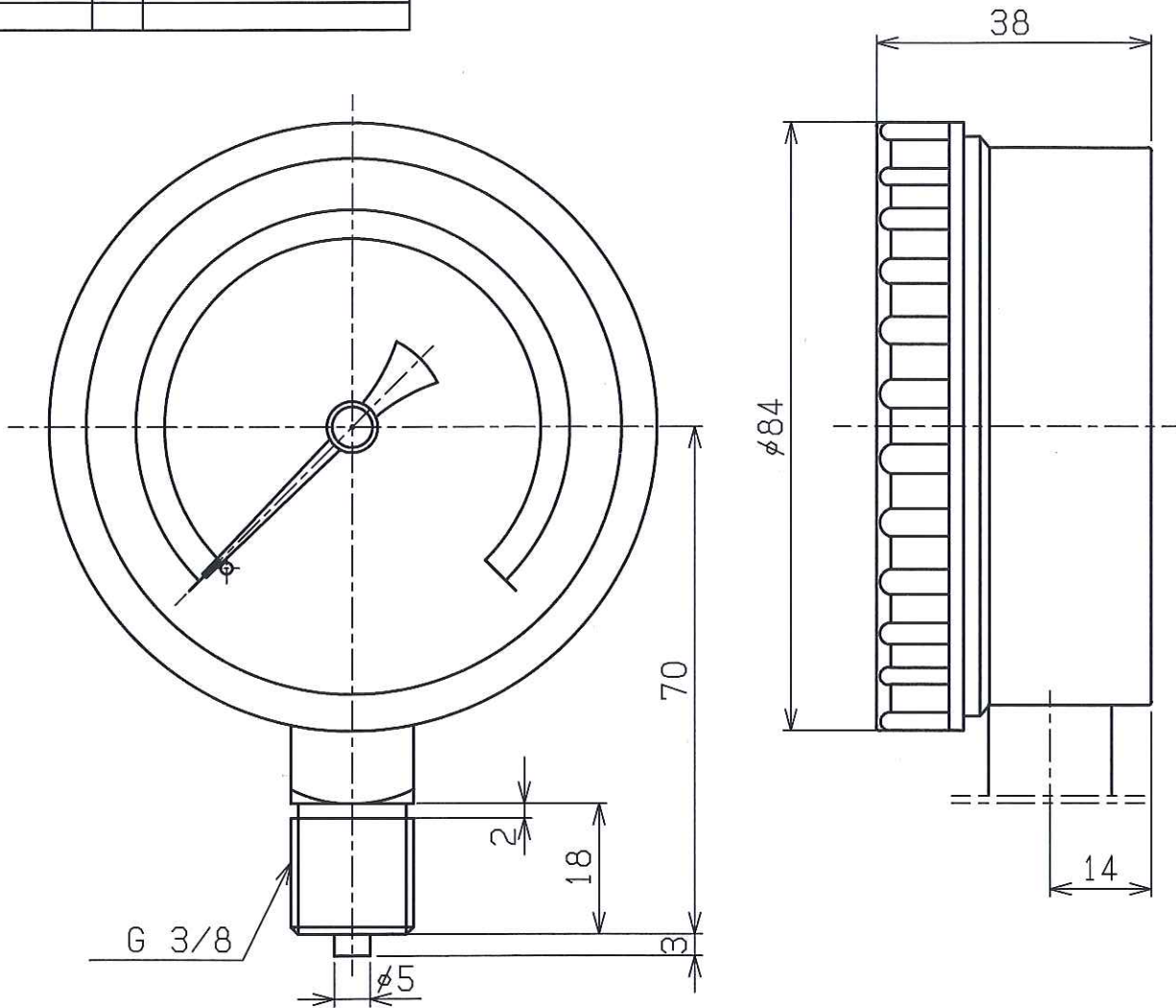

製作仕様

型式	S-31-P	
圧力範囲		
最小目盛		
主材料	ケース	ABS
	株	C3604 BD
	ブルドン管	C2680 TW
精度	±1.6% FS	
備考		

158-85 C-305	日本工業規格認証取得工場			製作数量 REQD.No.	客先 CUSTOMER	殿							
	製図 DRAWN.BY	担当 CHECKED.BY	承認 APPROVED	尺度 SCALE	スタ-プ ラケース								
	SHINKURA	ASAKAWA		製図日 DATE 18.09.10	AT3/8 x 75								
				外形図									
右下精器製造株式会社 MIGISHITA SEIKI MFG.CO.,LTD				図面番号 DWG.No.	F	H	1	8	0	9	-	0	3

改訂 REFORM			
改次	年月日	改数	改訂箇所
△			
△			

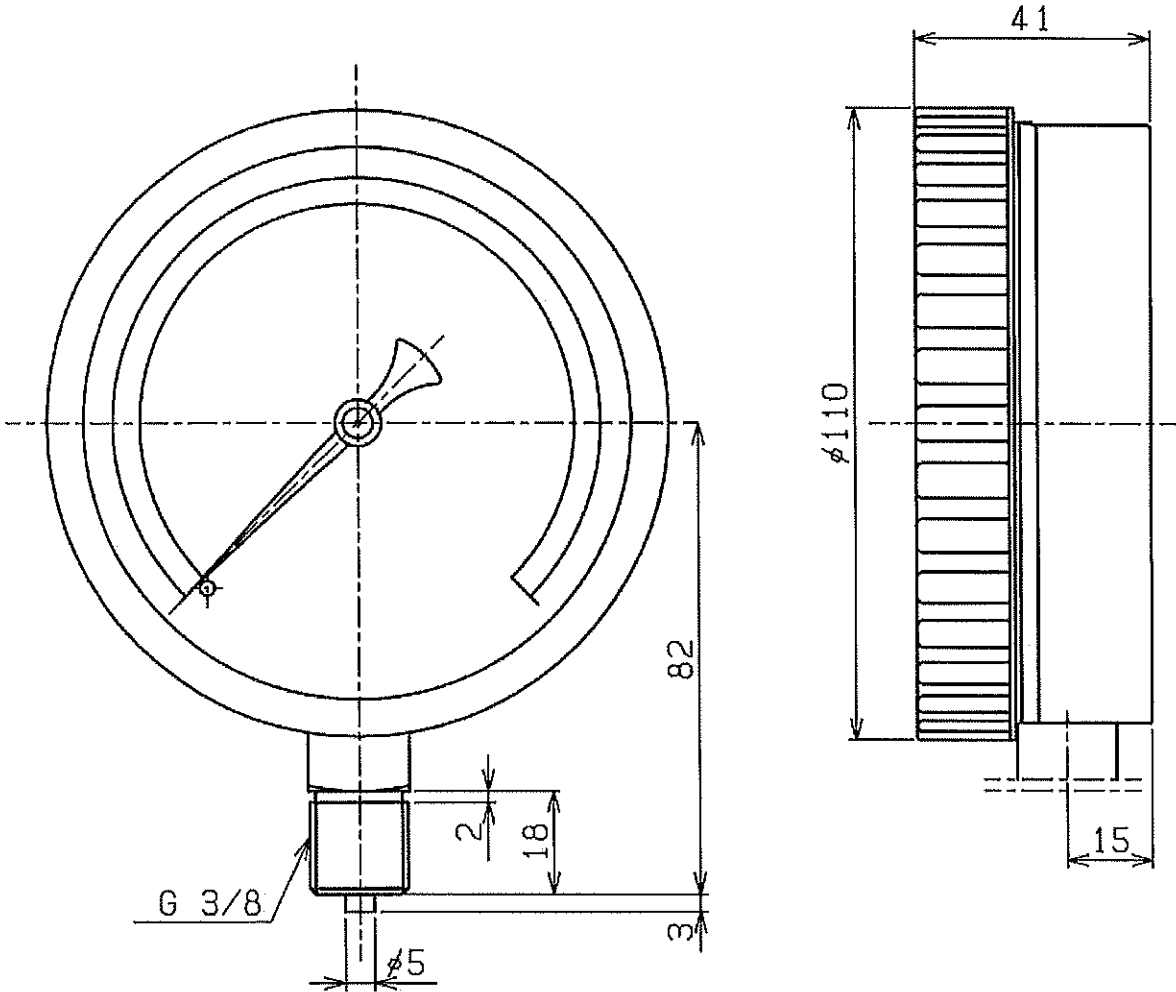

製作仕様		
型式	S-41-P	
圧力範囲		
最小目盛		
主材料	ケース	ABS
	株	C3604 BD
	ブルドン管	C2680 TW
精度	±1.6% FS	
備考		

T23-55 C-14	日本工業規格認証取得工場			製作数量 RECD No.	客先 CUSTOMER	殿							
	製図 DRAWN BY SHINKURA	担当 CHECKED BY SAIKI	承認 APPROVED 	尺度 SCALE FREE	スター プラケース								
					製作年月日 DATE 11.01.18	AT3/8-100							
					外形図								
右下精器製造株式会社 MIGISHITA SEIKI MFG.CO.,LTD				図面番号 DWG.No.	F	T	1	1	0	1	-	0	5